



STADTREINIGUNG HAMBURG

SERVICE FÜR DIE WOHNUNGSWIRTSCHAFT

Mehr Wohn- und Lebensqualität für alle



SRH. Wir sind für Sie nah.

INHALTSVERZEICHNIS

Alles für zufriedene Bewohner

STADTREINIGUNG HAMBURG

Bei Anruf Service: Information & Kommunikation.....	4
Viel mehr als „nur“ die Müllabfuhr	6

SERVICES RUND UM BEHÄLTER

Optimaler Behälter-Mix	8
Bestellen von grünen Biotonnen	8
Bestellen von blauen Papiertonnen	8
Bestellen von gelben Wertstofftonnen und -säcken	8
Bestellen von schwarzen Restmülltonnen	9
Bestellen von rosa Säcken	9
Zwischenleerung und Zusatzgestaltung von Behältern	10
Service Behälterbereitstellung	10
Verschundene Behälter	10
Defekte Behälter und Müllboxen	10
Behältermaße	11
Verschmutzte Behälter	12
Fehlbefüllung der Wertstofftonnen	12
Aufkleber für Behälter	12
Festgefrorener Abfall	13
Rundum-Sorglos-Paket für Ihre Standplätze	14

BERATUNGS- UND BAULEISTUNGEN STANDPLATZ

Contracting	16
Architekten- und Bauherrenberatung	18
Unterflurbehälter	20
Einbau von Schlüsseltresoren	22
Einbau von Schlössern in Behälter	23

ABFALLSAMMLUNG

Sperrmüll	24
Problemstoffe	28
Grünabfälle	29
Weitere Entsorgungsangebote	29

WOHNUMFELD

Service für eine saubere Wohnanlage	30
---	----

ABRECHNUNG & KUNDENDATEN

Gebühren	32
Lastschriftverfahren	32
Adressänderungen	33
Kontenklärungen	33
Gebührenbescheide und Rechnungen	33

STICHWORTVERZEICHNIS	34
----------------------------	----

WIR SIND FÜR SIE NAH

Service und Beratung

02 03

DER GUTE DRAHT

Mit dieser handlichen Broschüre bieten wir allen Verantwortlichen in der Wohnungswirtschaft einen praktischen Begleiter für alle (Ab)Fälle und ein umfassendes Nachschlagewerk. Von A wie Abfallbehälter bis Z wie Zwischenlagerungen finden Hausmeister, Mitarbeiter und Entscheider in Wohnungsbau-gesellschaften, Immobilien-verwaltungen und Genossen-schaften alles rund um das Thema Entsorgung und Sauberkeit in Wohnanlagen. Ein ausführliches Stichwort-verzeichnis am Ende dieser Broschüre vereinfacht Ihnen dabei das Finden spezieller Themen.

Fragen? Bei Anruf Service.

Egal, worum es geht: Ein Anruf ist immer der schnellste Weg zum Ziel. Sie können alles aber auch schriftlich per Post oder E-Mail erledigen.

Thema	Rufnummer
Team Wohnungswirtschaft (Behälter & Standplätze, Abfallsammlung & Reinigung)	25 76-20 50
Sperrmüll	25 76-25 55
Groß-Container	25 76-20 00
Abrechnung & Kundendaten	25 76-14 70

Sie erreichen uns montags bis
freitags von 7.00–17.00 Uhr,
E-Mail: wohnungswirtschaft@srhh.de
Internet: www.stadtreinigung.hamburg
Adresse: Stadtreinigung Hamburg
Bullerdeich 19, 20537 Hamburg

Eine Bitte: Halten Sie bei der Kontaktaufnahme mit uns in jedem Fall Ihre Abrechnungsnummer bereit – das erleichtert die persönliche Beratung.

Ihre Stadtreinigung Hamburg



STADTREINIGUNG HAMBURG

Informationen für die Wohnungswirtschaft

BEI ANRUF SERVICE: INFORMATION & KOMMUNIKATION

Rat, Tat und Informationsmaterial zu allen Fragen rund um Abfälle, Wertstoffe und Sauberkeit gibt es bei unserem Team Wohnungswirtschaft. Rufen Sie am besten die erfahrenen Kundenberater an oder nutzen Sie für spezielle Themen den direkten Weg zu unseren Experten:

Information, Beratung und Bestellung

Team Wohnungswirtschaft

Telefon 25 76-20 50

(montags bis freitags von 8.00 bis 17.00 Uhr)

Thema	Rufnummer
Sperrmüll	25 76-25 55
Groß-Container	25 76-20 00
Abrechnung & Kundendaten	25 76-14 70

(montags bis freitags von 7.00 bis 15.00 Uhr)

E-Mail: wohnungswirtschaft@srhh.de
Internet: www.stadtreinigung.hamburg
Adresse: Stadtreinigung Hamburg, Bullerdeich 19, 20537 Hamburg

INTERNET-ANGEBOT

Unter www.stadtreinigung.hamburg finden Sie in der Rubrik „Wohnungswirtschaft“ ein umfassendes Informationsangebot, zum Beispiel:

- Download zahlreicher Broschüren
- Bestellung Sperrmüllabfuhr
- Bestellung/Wechselauftrag Behälter
- Bestellung kostenloser Newsletter



NEWSLETTER UND APP

Der kostenlose Newsletter versorgt Sie jede Woche mit aktuellen Informationen über

- Abfuhränderungen aufgrund von Feiertagen
- Daten und Fakten
- Nützliche Hintergrundinformationen
- Geschichten zum Schmunzeln

Die APP für Smartphones und Tabletcomputer mit Betriebssystemen auf iOS- und Android-Basis (kostenlos aus dem App- bzw. Playstore – Suche: Stadtreinigung Hamburg) bietet

- Persönliche Abholtermine Restmüll und Wertstoffe
- Recyclinghöfe und Depotcontainer in der Nähe
- Hotline-Meldung bei Verschmutzungen
- Wichtige Gebühren und Telefonnummern

INFORMATIONSMATERIAL

Trenn-Infos für Ihre Bewohner, Broschüren zu Unterflursystemen, Folder zu Kundenkarte oder Sperrmüll – dies und mehr gibt es nicht nur als Download, sondern auch in gedruckter Form. Bestellen Sie es gern für sich und Ihre Wohnanlagen.

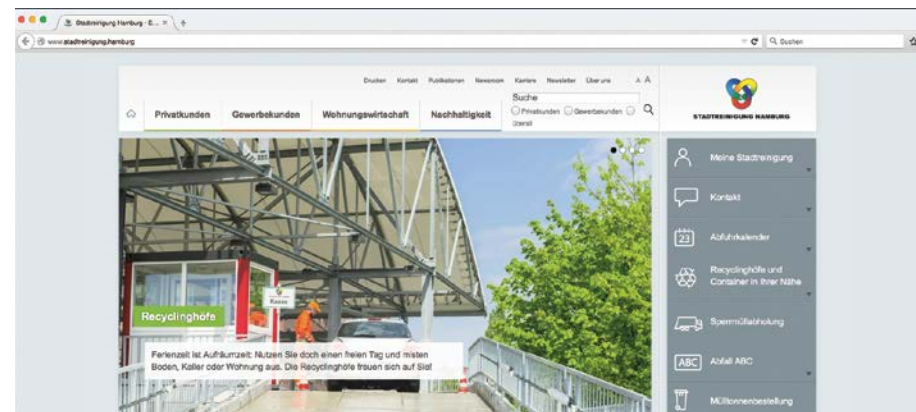

STADTREINIGUNG HAMBURG

Partner der Wohnungswirtschaft

VIEL MEHR ALS „NUR“ DIE MÜLLABFUHR

Wir sind das größte kommunale Entsorgungsunternehmen in Norddeutschland und seit mehr als 100 Jahren ein kompetenter und zuverlässiger Partner der Hamburger Wohnungswirtschaft. Das heißt: Über die „normalen“ und bekanntesten Leistungen wie Sammlung von Restmüll, Bioabfällen, Papierabfällen, Kunststoffen und Metallen in der gelben Hamburger Wertstofftonne und Sperrmüll hinaus bieten wir viele Leistungen, von denen die Wohnungswirtschaft profitiert.

Zahlreiche Dienstleistungen können wir ideal über unsere Tochtergesellschaften anbieten – dazu zählen:

HEG HAMBURG ENTSÖRGUNG

- Maßgeschneiderte Reinigungs- und Containerdienstleistungen

Weitere Informationen: www.hamburgentsorgung.de

WERT WERTSTOFF-EINSAMMLUNG

- Sammlung und Leerung der Hamburger Wertstofftonnen und -säcke
- Einbau von Schlüsseltresoren



06 07

STILBRUCH

- Betrieb von zwei Gebrauchtwarenkaufhäusern
- Verkauf von Schönerm, Seltenerm und Skurrilem
- Möbel, Kleider, Glas & Porzellan, Elektronikartikel und mehr für jeden Geldbeutel
- Schonung von Ressourcen und nachhaltige Wiederverwendung von Sperrmüll und gut erhaltenen Gegenständen
- Abgabe von Spenden in den Filialen Helbingstraße 63 und Ruhrstraße 51 (Montag bis Sonnabend von 10.00 bis 18.00 Uhr)
- Weitere Informationen: www.stilbruch.de.

HOTLINE „SAUBERE STADT“

Nutzen Sie auch unseren Service für die Meldung von Verschmutzungen oder wilden Ablagerungen im öffentlichen Raum. Wir kümmern uns zügig um die Entsorgung und sorgen so für ein sauberes Stadtbild:

Telefon: 25 76-11 11



SERVICES RUND UM BEHÄLTER

Für jede Situation der passende Mix

DER OPTIMALE BEHÄLTER-MIX

Die Recycling-Offensive der Stadtreinigung Hamburg macht's möglich: Mit der idealen Kombination aus schwarzen Restmülltonnen und den in Hamburg überall aufzustellenden grünen Bio- und blauen Papiertonnen die Umwelt schützen und Geld sparen – das bedeutet Vorteile für Bewohner, Hausmeister und Wohnungswirtschaftsunternehmen.

Bei uns bekommen Sie alles aus einer Hand: Die Palette an unterschiedlichen Behältern ist so groß, dass wir für jedes Objekt die passende Lösung finden. Auf Wunsch auch in Kombination mit gelben Hamburger Wertstofftonnen.

WENIGER RESTMÜLL, MEHR WERTSTOFFTONNEN: SO EINFACH GEHT SPAREN IN HAMBURG

Wer mehr trennt, braucht weniger Gebühren für Restmüll zu bezahlen – einfacher geht's nicht!

Grüne Biotonne

- Rund 80 Prozent preiswerter als eine vergleichbare Restmülltonne
- Erhältlich in den Größen 80, 120, 240, 500, 770 und 1.100 Liter Volumen
- Grundsätzlich: Leerung alle 14 Tage

Blaue Papiertonne

- Gebührenfrei
- Erhältlich in den Größen 240 und 1.100 Liter Volumen
- Grundsätzlich: Leerung alle 4 Wochen
- Ab zehn Wohneinheiten häufigere Leerung möglich

Gelbe Hamburger Wertstofftonne

- Gebührenfrei
- Sammlung von Leichtverpackungen sowie stoffähnlichen Nichtverpackungen aus Kunststoff und/oder Metall
- Erhältlich in den Größen 240 und 1.100 Liter Volumen
- Leerung alle 14 Tage
- Per Vertrag über unsere Tochtergesellschaft WERT Wertstoff-Einsammlung GmbH
- Ab zehn Wohneinheiten häufigere Leerung möglich
- Sammlung auch in gelben Hamburger Wertstoffsäcken möglich



08 09

Schwarze Restmülltonne

- Großes Einsparpotenzial bei guter Abfalltrennung
- Erhältlich in den Größen 60, 80, 120, 240, 500, 770 und 1.100 Liter Volumen
- Leerung wöchentlich oder alle 14 Tage

RESTMÜLLSAMMLUNG IN SÄCKEN

- In einigen wenigen Gebieten erfolgt die Abfallsammlung über Säcke, weil die Gebäude- oder Straßensituation keine andere Möglichkeit zulässt.

ABFALL- UND WERTSTOFFSAMMLUNG IM UNTERGRUND

- Angebote für saubere und wirtschaftliche unterirdische Sammelsysteme finden Sie auf Seite 20.

Information, Beratung und Bestellung

Team Wohnungswirtschaft
(bitte Abrechnungsnummer bereithalten)

Telefon 25 76-20 50



SERVICES RUND UM BEHÄLTER

Sonderleistungen

ZWISCHENLEERUNGEN UND ZUSATZGESTELLUNGEN

- Bei höherem Abfallaufkommen in einem speziellen Zeitraum, z. B. aufgrund von Feiertagen
- Für Restmüll und alle Wertstoffe möglich

BEHÄLTERBEREITSTELLUNG

- Termingerechte Bereitstellung der Abfallbehälter am Abfuhrtag
- Einhaltung und Überwachung der Leerungstermine
- Entlastung der Hausmeister
- Transport der Behälter vor der Leerung und Rücktransport nach der Leerung zum Standplatz
- Optional: Wartung von Abfallboxen und Überprüfung der Funktionalität

VERSCHWUNDENE BEHÄLTER

- Verschwinden von Behältern in seltenen Fällen möglich
- Schneller Ersatz-Service

DEFEKTE BEHÄLTER UND MÜLLBOXEN

- Austausch bei Schäden an Behältern
- Reparatur von feststehenden Müllboxen direkt vor Ort

Information, Beratung und Bestellung

Team Wohnungswirtschaft

Telefon 25 76-20 50



BEHÄLTERMASSE

Daten und Fakten auf einen Blick

10 11

Hier finden Sie alle Abmessungen der unterschiedlichen Sammelbehälter auf einen Blick. Blaue Papier- und gelbe Hamburger Wertstofftonnen stellen wir üblicherweise in den Größen 240 und 1.100 Liter zur Verfügung.

TECHNISCHE DATEN:*

Volumen	Länge	Breite	Höhe
60 l	44,8 cm	50,5 cm	93 cm
80 l	45,5 cm	50,5 cm	92 cm
120 l	47,5 cm	55,5 cm	93 cm
240 l	58 cm	74 cm	104 cm
500 l	70 cm	136 cm	114 cm
770 l	77 cm	136 cm	142 cm
1.100 l	102 cm	136 cm	142 cm

*Maße können je nach Behälterhersteller um bis zu 4 cm variieren.

SERVICES RUND UM BEHÄLTER

Sonderleistungen

VERSCHMUTZTE BEHÄLTER

Tausch von stark verschmutzten Behältern gegen Gebühr.

FEHLBEFÜLLUNG WERTSTOFFTONNEN

Sollten versehentlich in den grünen Bio-, blauen Papier- oder gelben Hamburger Wertstofftonnen Abfälle landen, die als Fremdstoffe gelten, müssen sie eine notwendige gebührenpflichtige Sonderleerung bestellen.

AUFKLEBER FÜR BEHÄLTER

Wir bieten Ihnen zur Kennzeichnung der Restmüll- und aller Wertstoffbehälter kostenlose Aufkleber, um die Trennqualität durch die Bewohner zu erhöhen.

TIPPS IM SOMMER

- Halten Sie den Deckel Ihrer Tonne immer geschlossen.
- Stellen Sie Ihre Tonne an einen möglichst schattigen Ort.
- Legen Sie Zeitungspapier auf den Tonnenboden.
- Füllen Sie keine Flüssigkeiten ein.
- Wickeln Sie bitte nasse Küchenabfälle in Zeitungspapier ein.
- Verpacken Sie die nassen Küchenabfälle in Papiertüten.



12 13

- Füllen Sie öfters eine Lage gröberes Material in die Tonne.
- Trocknen Sie Grasschnitt vor dem Einfüllen.
- Streuen Sie Gesteinsmehl (im Gartenfachhandel erhältlich) auf die Bioabfälle, wenn schon zuviel Feuchtigkeit in der Tonne ist.
- Reinigen Sie bei Bedarf Ihre Tonne und lassen Sie sie vor dem erneuten Befüllen trocknen.

TIPPS IM WINTER

- Der Inhalt der Gefäße sollte nie gepresst werden.
- Feuchte oder nasse Abfälle möglichst gar nicht oder aber locker in Zeitungspapier gewickelt in die Tonne füllen.
- Einige Zweige, etwas Pappe oder ein paar Seiten zerknülltes Zeitungspapier auf dem Boden der Gefäße wirken Wunder.
- Am besten ist ein frostsicherer Standplatz für die Mülltonne, z. B. in der Garage oder im Keller.

Information, Beratung und Bestellung

Team Wohnungswirtschaft

Telefon 25 76-20 50



SERVICES RUND UM BEHÄLTER

Standplatzservice

KOMPLETTER STANDPLATZSERVICE

Ein sauberer Behälterstandplatz rundet das gute Erscheinungsbild Ihres Objektes ab und wertet es auf. Hierbei unterstützen wir Sie mit einem Leistungspaket unserer Tochtergesellschaft HEG Hamburger Entsorgungsgesellschaft mbH. Zu den Leistungen gehören neben der Überprüfung von weiteren Einsparpotenzialen unter anderem:

BEHÄLTERBEREITSTELLUNG

- Termingerechte Bereitstellung der Abfallbehälter am Abfuhrtag
- Einhaltung und Überwachung der Leerungstermine
- Entlastung der Hausmeister
- Transport der Behälter vor der Leerung und Rücktransport nach der Leerung zum Standplatz
- Optional: Wartung von Abfallboxen und Überprüfung der Funktionalität

BETREUUNG DES STANDPLATZES

- Sicherstellung der richtigen Befüllung der verschiedenen Behälter durch Entfernen von oben aufliegenden Fehlwürfen
- Entnahme von Sperrmüll zur optimalen Ausnutzung der Behälter
- Entsorgung von Beistellungen
- Dadurch: Vermeidung kostspieliger Sonderleerungen



14 15

REINIGUNG DES STANDPLATZES

- Beseitigung von Verunreinigungen im Außenbereich
- Besenreine und verkehrssichere Standflächen (ohne Winterdienst)
- Wartung der Abfallboxen und Sicherstellung der Funktionsfähigkeit

REINIGUNG DER ABFALLBOXEN UND -BEHÄLTER

- Nassreinigung der Abfallboxen und Einhausungen
- Außenreinigung der Abfallbehälter
- Entfernung von Anhaftungen wie Moos, Grünspan oder Ähnlichem mittels Hochdruckreiniger

REINIGUNG IM INNENBEREICH

- Grundreinigung von Müllkellern

Information, Beratung und Bestellung

HEG	Telefon 25 76-20 73
HEG	HEG-WoWi@srhh.de
HEG	www.hamburgentsorgung.de

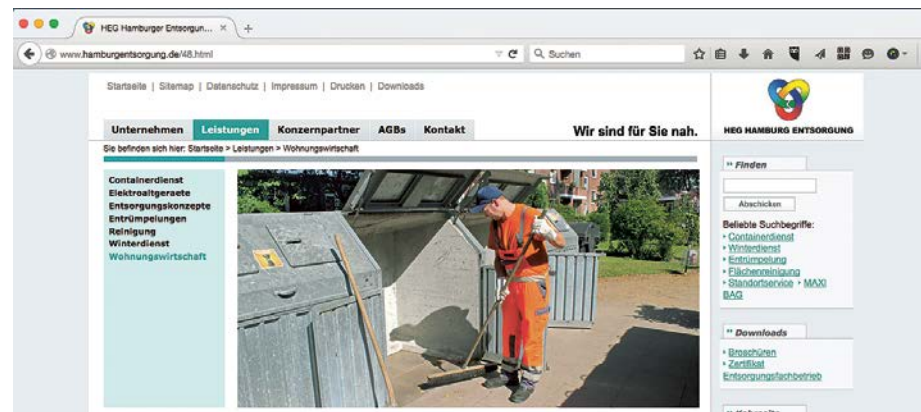

BERATUNGS- UND BAULEISTUNGEN

Standplatzoptimierung

ATTRAKTIVE CONTRACTING-MODELLE

Für die grundlegende Neustrukturierung oder Optimierung ihrer Behälterstandplätze, bieten wir Ihnen maßgeschneiderte Finanzierungs- und Umsetzungskonzepte.

Wir planen und realisieren alle notwendigen Um- oder Neubaumaßnahmen und kümmern uns auch um die Finanzierung. Nach Abschluss der Neustrukturierung übernehmen wir dann die jährliche Wartung und Reinigung des Standplatzes.

Ihre Vorteile: Mehr Sauberkeit und weniger Geruchs- und Lärmbelästigungen. Ihr ehemaliger „Müllkeller“ kann außerdem als Fahrrad- oder Hobbykeller genutzt werden. Das größte Plus ist die finanzielle Entlastung nach Abschluss einer solchen Maßnahme: Durch die Verlagerung von Behälterstandplätzen aus Kellern nach draußen in Fahrbahnnähe entfällt der lange Transportweg – die Gebühren reduzieren sich enorm und die Investition amortisiert sich dadurch recht schnell.

Boxenbau



Einzäunung

16 17

Die Contracting-Modelle sind besonders interessant, wenn

- Ihre Abfallbehälter im Keller stehen.
- aufgrund des bisherigen Standplatzes eine Abfalltrennung nicht möglich war.

Übrigens: Diese Maßnahme dient nicht nur der Gebühren- und Kostentoptimierung, sondern Sie verbessern die Wohnqualität Ihres Objektes.

Bei Interesse vereinbaren wir mit Ihnen einen persönlichen Termin in Ihrer Wohnanlage.

Information, Beratung und Bestellung

Team Wohnungswirtschaft

Telefon 25 76-20 50

Einrichtung Standplatz



BERATUNGS- UND BAULEISTUNGEN

Standplatzoptimierung

ARCHITEKTEN- UND BAUHERRENBERATUNG

Beim Bau oder Umbau von Wohn- und Gewerbequartieren unterstützen wir Architekten und Bauherren bei der Planung von Behälterstandplätzen vor Ort.

Entscheidend ist nicht nur ein ausreichend großer Behälterstandplatz, der Sauberkeit und Sicherheit garantiert, sondern auch die rechtliche Situation: Hier gibt es verschiedene behördliche und gesetzliche Anforderungen, die für uns „Tagesgeschäft“ sind. Dazu gehört zum Beispiel auch, dass die neuen Standplätze von uns abgenommen werden müssen. So ist sichergestellt, dass ein problemloser Transport aller Behälter möglich ist und kein Risiko eines sonst erforderlichen Rückbaus besteht.

Ursprünglicher Standplatz im Keller ... während des Umbaus ...



... nach Fertigstellung.



18 19

Die richtige Planung eines Behälterstandplatzes kann außerdem enorme Auswirkungen auf die Wohnnebenkosten der Bewohner haben. Denn die Entsorgungsgebühren berechnen sich nicht nur aus Behältergröße und Leerungshäufigkeit, sondern auch aus dem Transportweg vom Standplatz zum Fahrbahnrand. Wir garantieren Ihnen eine optimale und objektive Lösung und beraten Sie gern kostenfrei und persönlich vor Ort.

Information, Beratung und Bestellung

Architekten- und Bauherrenberatung **Telefon 25 76-32 31**

BERATUNGS- UND BAULEISTUNGEN

Unterirdische Abfallsammlung

UNTERFLUR: SAUBER, SICHER UND WIRTSCHAFTLICH

Eine saubere und effiziente Entsorgungslösung ist für die Qualität jeder Wohnanlage von großer Bedeutung. Zukunftsweisend sind hier die Unterflursysteme der Stadtreinigung Hamburg – sie bieten eine platzsparende und barrierefreie Lösung für Ihre Wohnanlage.

Dabei werden große Sammelbehälter im Boden verbaut, die mehr als 100 Müllsäcke fassen. Oberirdisch ist nur eine Säule mit abschließbarer Einwurfsklappe sichtbar. Hierüber entsorgen die Bewohner ihren Restmüll und Wertstoffe. Immer mehr Unternehmen der Wohnungswirtschaft setzen auf die modernen Systeme der unterirdischen Abfall- und Wertstoffcontainer. Aus gutem Grund, denn die zahlreichen Vorteile überzeugen. Hier die wichtigsten auf einen Blick:

- **Einfach:** Niedrige Einwurfshöhe, problemlose Bedienung
- **Barrierefrei:** Zugänglich für alle
- **Hygienisch:** Geruchsbelästigungen so gut wie ausgeschlossen
- **Bequem:** Bereitstellen der Behälter am Abfuhrtag bzw. Öffnen von Zugangsmöglichkeiten durch z. B. Hauswart entfallen
- **Sauber:** Dank Einwurfsäulen keine überquellenden Müllbehälter und wilden Beistellungen mehr
- **Effizient:** Optimale Ausnutzung des Volumens, weil keine sperrigen Abfälle eingeworfen werden können
- **Wirtschaftlich:** Keine Transportgebühren von Abfallbehältern
- **Abschließbar:** Nutzung nur durch Bewohner möglich
- **Und:** Niedriger Reinigungs- und Instandsetzungsaufwand durch weniger Angriffsfläche für Vandalismus

Von der Idee bis zur Planung, von der Finanzierung bis zur Errichtung und Inbetriebnahme: Unsere Kompetenz sichert Effizienz in jeder Phase.

Information, Beratung und Bestellung

Team Wohnungswirtschaft

Telefon 25 76-20 50



20 21



BERATUNGS- UND BAULEISTUNGEN

Standplatzoptimierung

EINBAU VON SCHLÜSSELTRESOREN

Durch den Einbau eines Schlüsseltresors der WERT GmbH kann die reibungslose Leerung von Behältern, die an verschlossenen Standplätzen stehen, nahezu garantiert werden:

- Keine offenen Zugangstüren bzw. kein Öffnen durch Ihre Mitarbeiter nötig
- Schlüsseltresor ausschließlich für die Entsorger der Stadtreinigung und deren Tochtergesellschaften der WERT GmbH und der HEG Hamburger Entsorgungsgesellschaft mbH nutzbar
- Fester Einbau beispielsweise in Hauswand oder Türpfosten
- Einmalige moderate Einbaukosten
- Geringe monatliche Servicepauschale nach Abschluss eines Vertrages mit der WERT GmbH



22 23

EINBAU VON SCHLÖSSERN IN BEHÄLTER ODER MÜLLBOXEN

Abfall sucht sich leider oftmals den „billigsten Weg“. Wenn Sie in Ihrer Wohnanlage also Probleme mit unrechtmäßigen Befüllungen der Behälter haben, beraten wir Sie gern und lösen Ihr Problem. Zu unseren Leistungen gehören:

Abschließbare Müllboxen

Installation eines Schlosses direkt am Deckel der Müllbox, sodass nur die Schlüsselbesitzer Abfälle in die Behälter in der Einhausung werfen können.

Schlösser am Behälter

Einbau eines Schwerkraft- oder Dreikantschlosses direkt am Restmüll- oder Wertstoffbehälter, wodurch dieser Behälter nur noch durch die tatsächlichen Nutzer mit dem dazugehörigen Schlüssel geöffnet werden kann.

Information, Beratung und Bestellung

Team Wohnungswirtschaft

Telefon 25 76-20 50

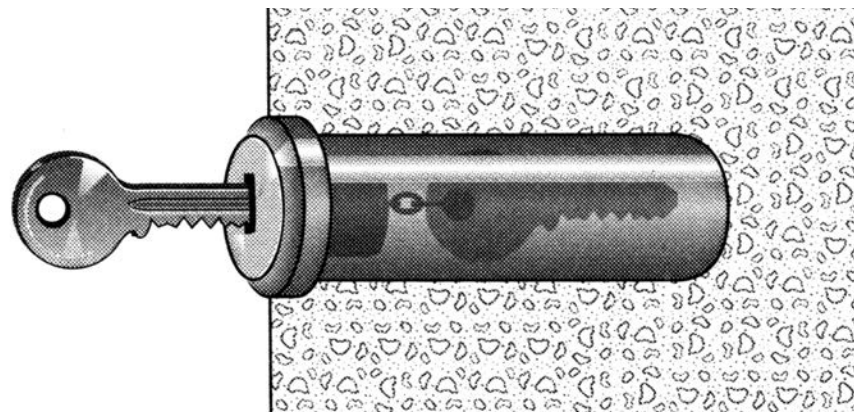

ABFALLSAMMLUNG

Sperrmüll

ENTSORGUNG AUS WOHNANLAGEN

Wir sind die Profis in allen Fragen rund um die Sammlung und Abholung von Sperrmüll – für jede Situation haben wir den passenden Service. Unsere Dienstleistungen reichen von Angeboten direkt für alle einzelnen Haushalte bis hin zu Lösungen für Wohnanlagen und Unternehmen der Wohnungswirtschaft. Gemeinschaftsabfahren, bei denen Sperrmüll aus Haushalt, Keller oder vom Boden mehrerer Bewohner zusammen gesammelt und abgeholt werden, sind praktisch und im Vergleich zu Einzelabfahren preiswerter.



24 25

DAS IST SPERRMÜLL

Sperrmüll ist Abfall aus privaten Haushalten, der sich ohne technischen Aufwand durch Zerlegen, Zerreißen oder Zerschneiden nicht so zerkleinern lässt, dass er in die schwarze Restmülltonne passt.

Dazu gehören zum Beispiel sperrige Abfälle, Möbelstücke, leere Kisten, Kühlschränke, große Elektrogeräte und Hausrat, der nicht in die Müllgefäße passt.

Bei Fragen oder Unsicherheiten, was zum Sperrmüll zählt, rufen Sie uns bitte an.

Information, Beratung und Bestellung

Team Wohnungswirtschaft

Telefon 25 76-20 50



ABFALLSAMMLUNG

Sperrmüll

ANGEBOTE FÜR EINZELNE MIETER

- Gebührenfreie Anlieferung von Sperrmüll aus Hamburger Privathaushalten auf einem der zehn Gewerbe-Recyclinghöfe
- Gebührenpflichtige Abfuhr auf Bestellung unter Telefon 25 76-25 76 oder online (2 bis 3 Wochen Vorlauf)
- Gebührenpflichtiger Sperrmüll-Abholservice SPRINT unter Telefon 25 76-25 76 oder online (Abholung nächster Werktag)
- Abgabe gut erhaltener Möbel bei einem der zwei Gebrauchtwarenkaufhäuser STILBRUCH (Adressen siehe Seite 7)

ANGEBOTE FÜR SAMMELABFUHREN MEHRERER HAUSHALTE

Die SRH kommt zur Abholung von Sperrmüll aus mehreren Haushalten zu einem festen Termin mit Entsorgungsfahrzeugen zum Objekt und holt die Gegenstände ebenerdig von einem vereinbarten Sammelplatz ab. Ausnahmen wie Transport aus Wohnungen, Böden oder Kellern müssen vorher angesprochen werden.

Neu: Sperrmüll-Abholservice SPRINT „von heute auf morgen“

Saubere Entsorgung von bis zu max. 10 Kubikmeter Sperrmüll innerhalb von 24 Stunden (Mo.–Fr. bei Bestellung bis 12.00 Uhr) mit vielen Vorteilen, zum Beispiel:

- Optimale Personalplanung für das Wohnungswirtschaftsunternehmen
- Verringerte Brandgefahr in den Objekten



26 27

WEITERE LEISTUNGEN

- Auflösung von Kellerräumen oder Böden: Bei Veränderungen in Gebäuden sorgt die SRH für die besenreine Räumung.
- Entrümpelung
- Gestellung Sperrmüllcontainer für größere Gemeinschaftsaktionen
- Flexible Abholung nach Bedarf/Vereinbarung
- Sammelabfahrten für Sonderabfälle und Problemstoffe
- Vereinbarung aller Leistungen einzeln oder als Regelabfuhr möglich
- Einrichtung von Halteverbotszonen inkl. der behördlichen Genehmigung auf Wunsch

KUNDENKARTE WOHNUNGSWIRTSCHAFT

Die Kundenkarte ist ideal für die bequeme Entsorgung von Abfällen der Bewohner durch Vertreter der Wohnanlage auf den zehn Gewerbe-Recyclinghöfen. Als Kundenkartenbesitzer können Sperrmüll und die meisten Abfälle und Wertstoffe gebührenfrei abgegeben werden.

Information, Beratung und Bestellung

Team Wohnungswirtschaft

Telefon 25 76-20 50



ABFALLSAMMLUNG

Problemstoffe

DIE PROBLEMSTOFFSAMMLUNG BEI IHNEN VOR ORT

Problemstoffe sind Abfälle, die wegen ihres Schadstoffgehalts für Sie und Ihre Umwelt gefährlich werden können. Sie sollten Sie deshalb nicht in den Restmüll, in die Wertstoffsammlung oder ins Abwasser gelangen lassen. Bei Fragen oder Unsicherheiten, was Problemstoffe sind, rufen Sie uns bitte an.

Wenn in Ihrer Wohnanlage größere Mengen an schadstoffhaltigen Abfällen anfallen, können Sie die Abholung durch uns beauftragen. Gern kommen wir auch unverbindlich zu Ihnen, um Ihnen den Umfang der Entsorgung zu erläutern.

Information, Beratung und Bestellung

Team Wohnungswirtschaft

Telefon 25 76-20 50



ABFALLSAMMLUNG

Grünabfälle

28 29

SAMMELCONTAINER FÜR GRÜNABFÄLLE

Wenn Sie in Ihrer Wohnanlage einmal große Mengen an Grünabfällen zu entsorgen haben, stellen wir Ihnen je nach Menge Ihrer Abfälle Container von 3 bis 35 Kubikmeter Fassungsvermögen auf dem Grundstück zur Verfügung. Bei Bedarf und nach Absprache können diese Container auch einige Tage vor Ort stehen bleiben.

WEITERE ENTSORGUNGSANGEBOTE

Wir bieten unseren Kunden in allen Fragen rund um Abfall und Wertstoffe maßgeschneiderte Lösungen aus einer Hand an. Dazu gehören auch unser Containerdienst mit einer großen Palette an Behältern und die praktischen MAXI BAGs für unterschiedliche Abfallarten wie zum Beispiel Bauschutt.

Information, Beratung und Bestellung

HEG

Telefon 25 76-20 70

HEG

heg@srhh.de

HEG

www.hamburgentsorgung.de



WOHNUMFELD

Reinigungsleistungen

SERVICE FÜR EINE SAUBERE WOHNANLAGE

Die Reinigung des Geländes Ihrer Wohnanlage bzw. auch des Wohnumfeldes gehören ebenfalls zu unserem Dienstleistungsspektrum. Folgende Services bieten wir Ihnen über unsere Tochtergesellschaft HEG an:

- Reinigung von Gehwegen, Parkplätzen, Beeten und Rabatten sowie Spielplätzen, Tiefgaragen und Fahrradunterständen
- Entfernen wilder Müllablagerungen
- Papierkorbleerung in Wohnanlagen
- Laubentsorgung

Für alle Dienstleistungen gilt:

Den Umfang der Leistungen und die Häufigkeit des Einsatzes bestimmen Sie. Gern beraten wir Sie auch vor Ort zu allen Leistungen und den entsprechenden Kosten.



30 31

SAUBERKEIT AUSSERHALB DER WOHNANLAGE

Auch saubere an das Grundstück angrenzende Wege/Flächen erhöhen die Wohnqualität und Zufriedenheit der Bewohner. Ob diese von der Stadtreinigung Hamburg gereinigt werden, entnehmen Sie bitte dem Wegereinigungsverzeichnis unter www.stadtreinigung.hamburg. Sollten diese Bereiche in Ihre Verantwortung fallen, so unterstützen wir Sie gern durch individuelle Reinigungsleistungen und beraten Sie gern und unverbindlich dazu.

Information, Beratung und Bestellung

HEG	Telefon 25 76-20 73
HEG	HEG-WoWi@srhh.de
HEG	www.hamburgentsorgung.de



GEBÜHREN – SO SETZEN SIE SICH ZUSAMMEN

In Hamburg setzen sich die Restmüllgebühren aus einer Grundgebühr sowie der spezifischen Gebühr für die gestellten Behälter zusammen.

Die sogenannte abfallwirtschaftliche Grundgebühr wird pro Haushalt erhoben. Die zweite Gebührenposition richtet sich nach dem individuellen Behälterbestand.

LASTSCHRIFTVERFAHREN

Für Ihre Teilnahme am SEPA-Basis-Lastschriftverfahren erhalten Sie von uns ein entsprechendes Formular. Noch einfacher gehts im Internet: Auf www.stadtreinigung.hamburg finden Sie das Formular unter der Rubrik Wohnungswirtschaft/Downloads/Broschüren.

ADRESSÄNDERUNGEN

Bei Adressänderungen nutzen Sie bitte dieselben Kontaktmöglichkeiten wie unter „Lastschriftverfahren“ beschrieben.

KONTENKLÄRUNGEN

Im Zusammenhang mit Bescheiden und Abbuchungen kann es immer einmal zu Fragen oder Unklarheiten kommen. Dafür bieten wir unseren Kunden in der Wohnungswirtschaft den Service der Kontenklärung – rufen Sie uns einfach an unter **Tel. 25 76-14 70**.

GEBÜHRENBESCHEIDE UND RECHNUNGEN

Bei Fragen zur Abrechnung wenden Sie sich bitte an **Tel. 25 76-14 70**.

STICHWORTVERZEICHNIS

Schnell finden statt lange suchen

A		E	
Abfallbehälter.....	8, 9, 33	Elektrogeräte.....	26
Abfallmanagement.....	14, 15, 21	Entsorgungsgebühren.....	32
Abnahme der		F	
Behälterstandplätze.....	18	Falsche Befüllung	
Abrechnung.....	32	von Behältern.....	12
Abschließbare Müllbehälter.....	23	Feiertagsverschiebungen.....	5
Adressänderung.....	33	Festgefrorener Abfall.....	13
Allgemeine Informationen.....	4, 5	Finanzierung.....	16, 17
Architekten- und		Frostgeschützter	
Bauherrenberatung.....	18, 19	Behälterstandplatz.....	13
Aufkleber für Sammelbehälter.....	12	G	
B		Gartenabfälle.....	29, 30
Bauleistungen.....	16	Gartenpflege.....	30
Bauschutt.....	29	Gebrauchtwaren-Kaufhäuser.....	7
Behälterbereitstellung.....	10	Gebühren.....	32
Behälterbestellung.....	9	Gebühreneinsparungen.....	8
Behälterreinigung.....	15	Gelbe Säcke.....	8
Behälterrückführung.....	11	Gelbe Tonne.....	8
Behälterspektrum.....	8, 9, 11	Geruchsbelästigungen.....	12
Behälterstandplatzbau.....	16	Gesetzliche Anforderungen.....	8
Behältertausch.....	10	Grünabfälle.....	29
Behälterverlust.....	10	H	
Beratung.....	4	HEG Hamburger Entsorgungsgesellschaft mbH.....	6, 14, 22, 29, 31
Bestellung gelber Säcke/Tonnen.....	8	Hotline Saubere Stadt.....	7
Bioabfalltonnen.....	8	I	
Blaue Papiertonne.....	8	Informationen.....	4, 5
C		Internet.....	4
Chemikalien.....	28		
Containergestellung			
für Sperrmüll.....	27		
Contracting-Modelle.....	16, 17		
D			
Defekte Behälter.....	10		

K		T	
Kontenklärung.....	32	Telefonkontakt.....	3, 4
Kühlgeräte.....	25	Tochtergesellschaften.....	6, 7
Kundenkarte		Trennpflicht.....	8
Wohnungswirtschaft.....	27	U	
L		Umbaumaßnahmen.....	16, 18
Lastschriftverfahren.....	32	Unterflurbehälter.....	20, 21
Leistungen.....	6	V	
M		Verschiebung der	
Möbeldemontage.....	25	Abfuhrtermine.....	5
Müllsäcke.....	9	Verschundene Behälter.....	10
Müllschleusen.....	21	W	
N		Wertstoffbehälter.....	8
Neubaumaßnahmen.....	16, 18	WERT Wertstoff-	
Newsletter.....	5	Einsammlung GmbH.....	6
P		Wohnnebenkosten.....	19
Papiertonne.....	8	Wohnumfeld.....	30
Problemstoffe.....	28	Wohnungsentrümpelung.....	27
R		Z	
Recycling-Offensive.....	8	Zusatzgestellung von Behältern.....	10
Reinigung.....	12, 15, 30	Zwischenleerungen.....	10
Restmülltonnen.....	9		
S			
„Saubere Stadt“ (Hotline).....	7		
Schlösser.....	23		
Schlüsseltresor.....	22		
Schwerkraftschloss.....	23		
Servicenummern.....	3, 4		
Sonderdienstleistungen.....	27		
Sperrmüll.....	24, 25, 26, 27		
Sperrmüll-Sonderaktionen.....	26		
STILBRUCH.....	7		

Kontakt

Stadtreinigung Hamburg
Bullerdeich 19
20537 Hamburg

TELEFON UND TELEFAX

Telefon: (040) 25 76-20 50
Telefax: (040) 25 76-11 10

INTERNET

E-Mail: wohnungswirtschaft@srhh.de
Internet: www.stadtreinigung.hamburg